



Изображение сымитировано

Руководство пользователя



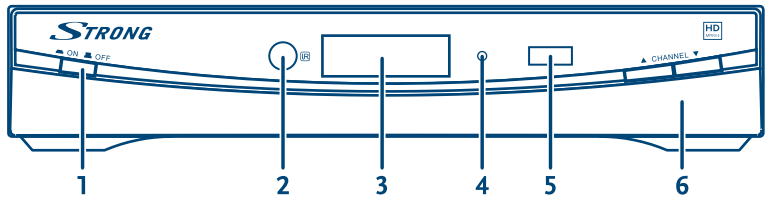

Fig. 1

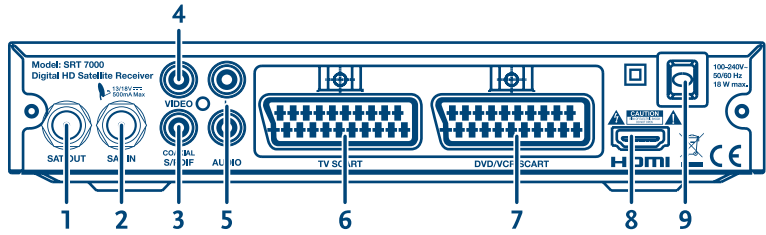

Fig. 2

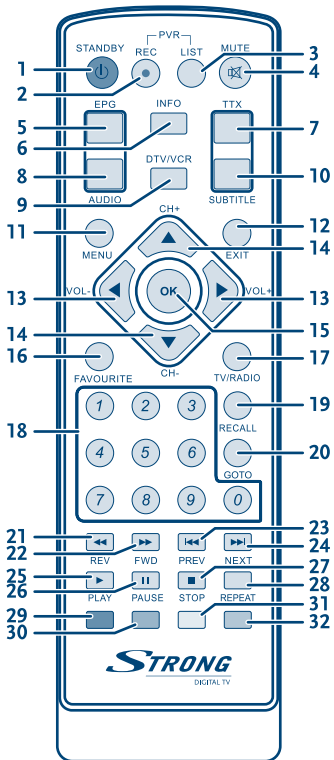

Fig. 3

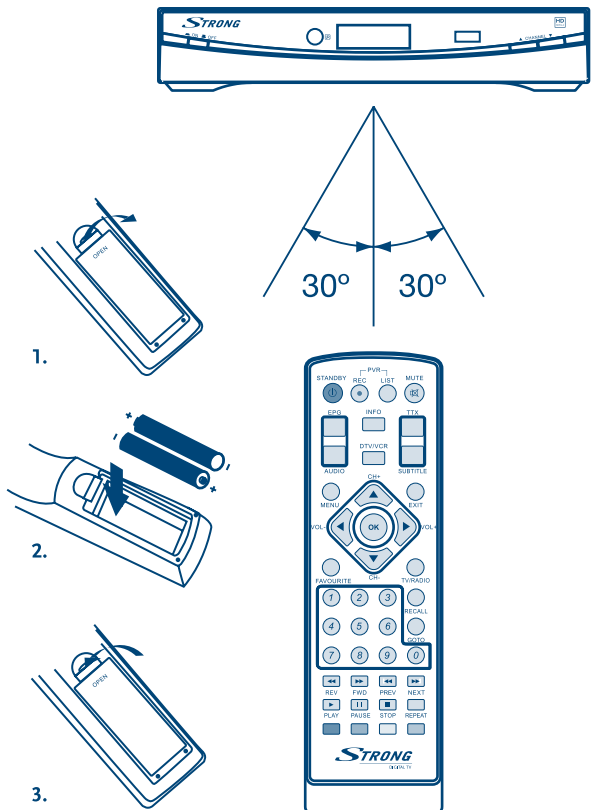

Fig. 4

Fig. 5

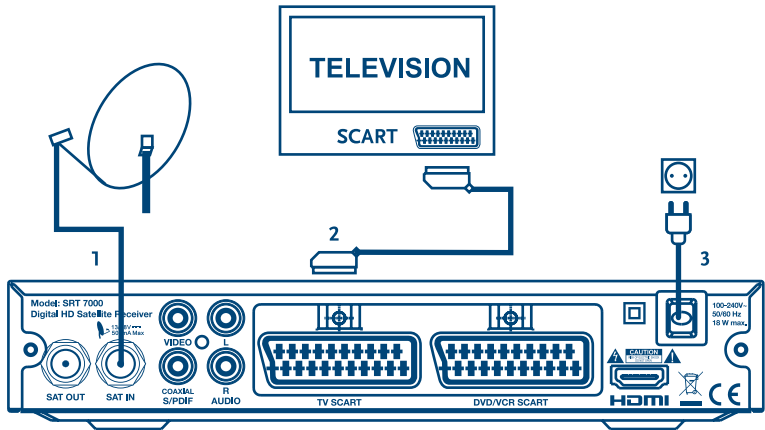

Fig. 6

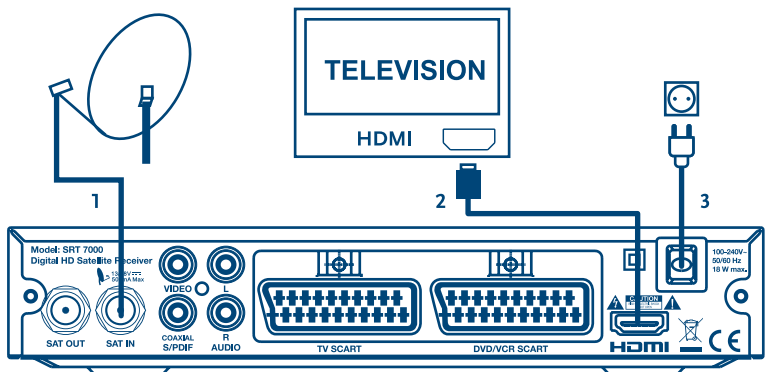

Fig. 7

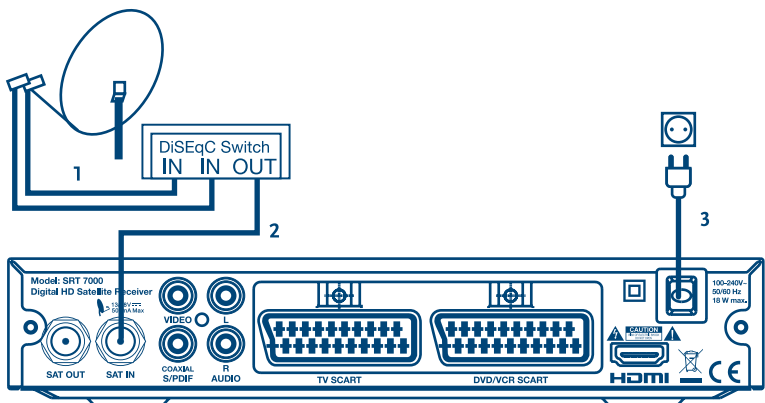

Fig. 8

СОДЕРЖАНИЕ

1.0 ВВЕДЕНИЕ	2
1.1 Инструкции по безопасности	2
1.2 Хранение	2
1.3 Установка оборудования	2
1.4 Аксессуары	3
1.5 Использование внешнего устройства USB	3
2.0 ВАШ ПРИЕМНИК	3
2.1 PIN –код по умолчанию: 0000	3
2.2 Передняя панель	3
2.3 Задняя панель	3
2.4 Пульт управления	4
2.5 Установка батареек	5
2.6 Использование пульта управления	5
3.0 ПОДКЛЮЧЕНИЯ	5
3.1 Подключение при помощи кабеля SCART	5
3.2 Подключение при помощи кабеля HDMI	5
3.3 Подключение нескольких конверторов при помощи переключателя DiSEqC 1.0	6
4.0 ПЕРВИЧНАЯ ИНСТАЛЛЯЦИЯ	6
4.1 Настройка	6
5.0 ИНСТРУКЦИЯ ПО БЫСТРОЙ НАСТРОЙКЕ ПРИЕМНИКА	6
6.0 РАБОТА С ПРИЕМНИКОМ	7
6.1 Выбор каналов	7
6.2 Информация	7
6.3 Выбор языка Аудио	8
6.4 Телетекст	8
6.5 Субтитры	8
6.6 Выбор формата экрана	8
6.7 Выбор разрешения картинки	8
6.8 Телегид (EPG)	8
6.9 Избранные каналы	8
6.10 Переключения между DTV и VCR	9
6.11 Запись программ	9
6.12 Режим отложенной записи (Time Shift)	9
7.0 ГЛАВНОЕ МЕНЮ	10
7.1 Каналы	10
7.2 Установки Видео	11
7.3 Поиск каналов	12
7.4 Установка даты и времени	15
7.5 Предпочтения	16
7.6 Установка системы	16
7.7 USB меню	18
8.0 УСТРАНЕНИЕ НЕИСПРАВНОСТЕЙ	21
9.0 СПЕЦИФИКАЦИЯ	22

Компания STRONG заявляет, что данная модель соответствует техническим условиям и нормативным образцам. CE 2004/108/EEC and 73/23EEC; RoHS 2002/95/EEC

Продукт находится в стадии разработки. В соответствии с постоянными усовершенствованиями некоторые технические характеристики и внешний дизайн могут быть изменены. Все названия и торговые марки защищены авторским правом их законных владельцев.
© STRONG 2010. Все права защищены. 10/2010

1.0 ВВЕДЕНИЕ

1.1 Инструкции по безопасности

НЕ УСТАНАВЛИВАЙТЕ ВАШ ПРИЕМНИК:

- В закрытых или плохо вентилируемых местах; непосредственно сверху или снизу другого оборудования; в местах, где возможно нарушение вентиляции приемника через щели корпуса.

НЕ ПОДВЕРГАЙТЕ ПРИЕМНИК И ЕГО АКСЕССУАРЫ:

- Воздействию прямых солнечных лучей или других источников тепла; дождя или высокой влажности; интенсивных вибраций и другим видам механических воздействий, которые могут вызвать повреждение вашего приемника; источников электромагнитного поля, таких как акустические колонки, трансформаторы, микроволновые печи и т.д.
- Не используйте поврежденный шнур питания и не притрагивайтесь к шнуру питания мокрыми руками, это может привести к поражению электрическим током.
- Если приемник не используется длительное время, то рекомендуется отключить шнур питания от электрической сети.
- Для чистки приемника не используйте жидкости, содержащие алкоголь или аммиак. При желании, вы можете протереть приемник тканью слегка смоченной в мыльном растворе, только после полного отсоединения приемника от электросети. Следите, что бы никакие посторонние предметы не попали во внутрь приемника, что может привести в свою очередь к пожару или поражению электрическим током.
- Не размещайте на крышке приемника никаких предметов,- это приводит к нарушению вентиляции и перегреву приемника.

Предупреждение по безопасности

- Никогда не открывайте крышку. Касание к деталям внутри приемника опасно из-за возможности поражения электрическим током высокого напряжения. Повреждение гарантийной пломбы при снятии крышки влечет за собой потерю гарантийных обязательств производителя и, как результат, Вам может быть отказано в бесплатном ремонте оборудования в течение гарантийного срока.
- Перед подключением или переключением кабелей отключите приемник от источника питания.
- При подключении через удлинитель, используйте только тот удлинитель, технические характеристики которого соответствуют суммарной потребляемой мощности всех подключенных устройств.
- Если все работы по подключению выполнены в строгом соответствии с инструкциями данного руководства пользователя и приёмник не работает, обратитесь за помощью в службу технической поддержки.

1.2 Хранение

Приёмник и принадлежность хранятся и поставляются в специальной упаковке, которая защищает от влаги и статического электричества. При распаковке, убедитесь в комплектности оборудования. Упаковку храните в месте недоступном для детей. При транспортировке приемника используйте только оригинальную упаковку. Отсутствие оригинальной упаковки при возврате приёмника может повлечь отказ от гарантийных обязательств.

1.3 Установка оборудования

Мы рекомендуем перед установкой проконсультироваться у профессионального установщика. Если это не возможно, пожалуйста, следуйте следующим инструкциям:

- Прочитайте руководство пользователя для Вашего телевизора и антенны.
- Убедитесь, что кабель SCART/HDMI – хорошего качества и все подключения выполнены в соответствии с нашими рекомендациями.

Это руководство содержит подробные инструкции по установке и использованию приемника.

Для удобства чтения используются следующие символы:

Жирный шрифт: для выделения названий кнопок на пульте ДУ.

Наклонный шрифт: для выделения названий пунктов меню.

Предупреждения.

ПРИМЕЧАНИЕ

FAV

Перейти

Дополнительные сведения или рекомендации

(жирный шрифт) Выделение кнопок пульта ДУ или приемника

(курсив) Выделение пунктов меню.

1.4 Аксессуары

- Руководство пользователя
- 1 пульт дистанционного управления
- 2 батарейки (тип AAA)

ПРИМЕЧАНИЕ:

Батарейки не перезаряжать, не разбирать, не замыкать накоротко, не смешивать с использованными и батарейками другого типа.

1.5 Использование внешнего устройства USB

- Рекомендуется использовать устройства хранения - USB 2.0. В случае, если ваше устройство не совместимо с протоколом USB, 2.0, возможно запись, воспроизведение и другие функции мультимедиа могут работать некорректно.
- STRONG не гарантирует корректную работу всех USB устройств хранения.
- Рекомендуется не хранить важную информацию на USB устройствах хранения используемых с приемником. Всегда делайте резервные копии данных, хранящихся на USB устройствах перед использованием их с приемником. STRONG не несет ответственность за любую потерю информации или обстоятельства, приведшие к потере информации.
- Пожалуйста, убедитесь, что устройство USB - уже отформатировано в FAT/FAT32, или USB устройство отформатировано в Вашем приемнике (см. п. 7.7).

2.0 ВАШ ПРИЕМНИК

2.1 PIN –код по умолчанию: 0000

2.2 Передняя панель

Рис. 1

1. **Кнопка включения:** Для включения/выключения
2. **Индикатор включения:** Показывает состояние включения:
Зеленый – приемник включен
Красный – приемник в режиме ожидания
3. **Дисплей:** Показывает время в рабочем режиме и время в дежурном режиме
4. **USB:** Для подключения внешних запоминающих устройств
5. **Сенсор ПДУ:** Для приема сигнала с пульта ДУ
6. **Каналы вверх/вниз:** Для выбора канала без пульта управления

2.3 Задняя панель

Рис. 2

1. **SAT IN** Для подключения спутниковой антенны к приемнику
2. **SAT OUT** Для подключения второго приемника через петлевой выход

3. **S/PDIF** Для подключения к цифровому усилителю или домашнему кинотеатру
4. **Аудио (Лев/Пр)** Для подключения к телевизору или музыкальному центру
5. **Видео (RCA)** Для подключения к телевизору с помощью RCA кабеля
6. **TV SCART** Для подключения к телевизору с помощью SCART кабеля
7. **VCR SCART** Для подключения к DVD или видеомагнитофону
8. **HDMI** Для подключения к телевизору с помощью высококачественного кабеля HDMI
9. **Кабель питания** Для работы приемника необходимо напряжение 100 ~ 240 В 50 ~ 60 Гц. Перед подключением приемника убедитесь, чтобы сетевое напряжение соответствовало вышеуказанным значениям.

2.4 Пульт управления

Рис. 3

1. **STANDBY** Переключает приемник в дежурный режим.
2. **REC** Старт записи канала на подключенное запоминающее устройство.
3. **LIST** Выводит список доступных записей на запоминающем устройстве.
4. **MUTE** Выключение/включение громкости.
5. **EPG** Вывод телегида (EPG).
6. **INFO** При однократном нажатии выводит номер, название канала и информацию о передаче. После двойного нажатия - выводит информацию о транспондере и уровнях сигнала. После следующего нажатия – возврат в режим просмотра.
7. **TTX** Выводит телетекст на просматриваемом канале.
8. **AUDIO** Выводит меню для выбора языка и режима Аудио.
9. **DTV/VCR** Выбор входа VCR или режима просмотра спутникового ТВ.
10. **SUBTITLE** Для выбора языка субтитров на данном канале.
11. **MENU** Выводит Основное меню в режиме просмотра или возврат в меню на предыдущий шаг.
12. **EXIT** Возврат в меню на предыдущий шаг/отказ от произведенного выбора/выход из меню в режим просмотра.
13. **◀** Изменение громкости в режиме просмотра/ навигация в меню/ изменение значения в меню.
14. **▲▼** Переключение каналов в режиме просмотра/перемещение по меню
15. **OK** Режим просмотра: отображает Список каналов. Меню: подтверждение выбранного значения.
16. **FAVOURITE** Выбор Избранных каналов. Переключение Групп Избранных.
17. **TV/RADIO** Переключения между ТВ или Радио каналами.
18. **0-9** Номер канала или ввод значения
19. **RECALL** Переключения между двумя последними просматриваемыми каналами.
20. **GOTO** В режиме ТВ показывает список установленных спутников. В режиме Отложенной записи открывает временной баннер для выбора момента перехода.
21. **◀/REV** Ускоренный просмотр к началу записи. Каждое нажатие увеличивает скорость (x2 – x32)
22. **▶/FWD** Ускоренный просмотр записи. Каждое нажатие увеличивает скорость (x2 – x32)
23. **◀◀/PREV** Переход к предыдущему файлу во время воспроизведения.
24. **▶▶/NEXT** Переход к следующему файлу во время воспроизведения.
25. **▶/PLAY** Начало воспроизведения.

- | | |
|----------------------|--|
| 26. II /PAUSE | Включение режима Отложенной Записи при подключенном устройстве USB. Заморозка/возобновление воспроизведения Мультимедийных файлов. |
| 27. ■ /STOP | Остановка воспроизведения/Отложенной записи/Записи |
| 28. REPEAT | Выбор режима повтора во время воспроизведения |
| 29. RED | Дополнительные функции в меню или телетексте |
| 30. GREEN | В режиме просмотра: изменение разрешения по выходу HDMI 1080i, 720p, 576p и 576i; дополнительные функции в меню или телетексте. |
| 31. YELLOW | В режиме просмотра: изменение формата Видео; дополнительные функции в меню или телетексте. |
| 32. BLUE | В режиме просмотра выводит меню таймера; дополнительные функции в меню или телетексте. |

2.5 Установка батареек

Снимите крышку батарейного отсека и вставьте вовнутрь 2 батарейки размера 2xAAA. Полярность установки элементов указана на пульте управления.

1. Открыть крышку
2. Установить батарейки
3. Закрыть крышку

Рис. 4

ПРИМЕЧАНИЕ: батарейки не следует заряжать, разбирать, электрические коротком замыкании смешивать или использовать с другими типами батареек.

2.6 Использование пульта управления

Рис. 5

При использовании пульта дистанционного управления направляйте его на переднюю панель приемника. Пульт ДУ работает на расстоянии до 7 метров в секторе до 30 градусов от направления на приемник.

Пульт дистанционного управления не будет работать, если его пути будет препятствие.

ВНИМАНИЕ: Солнечный свет или очень яркий свет приводит к снижению дальности работы пульта дистанционного управления.

3.0 ПОДКЛЮЧЕНИЯ

3.1 Подключение при помощи кабеля SCART

Рис. 6

1. Подсоедините антенный кабель ко входу SAT IN используя качественный коаксиальный кабель и F-разъем.
2. Подключите один конец кабеля SCART хорошего качества к разъему TV SCART на приемнике, а другой конец к разъему SCART телевизора.
3. Подключите кабель питания к электрической розетке.

3.2 Подключение при помощи кабеля HDMI

Рис. 7

1. Подсоедините антенный кабель к входу SAT IN, используя качественный коаксиальный кабель и F-разъем.
2. Подключите один конец кабеля HDMI хорошего качества к разъему HDMI на приемнике, а другой конец к разъему HDMI телевизора.
3. Подключите кабель питания к электрической розетке.

3.3 Подключение нескольких конвертеров при помощи переключателя DiSEqC 1.0

Рис. 8

1. Подключите кабели от установленных конвертеров к соответствующим входам переключателя DiSEqC 1.0.
2. Соедините выход переключателя DiSEqC 1.0 с разъемом SAT IN на приемнике.
3. Руководствуйтесь п. 3.1 или 3.2 для подключения ТВ.

4.0 ПЕРВИЧНАЯ ИНСТАЛЛЯЦИЯ

После правильного выполнения всех соединений подключите приемник к сети. Затем включите приемник. При первичном включении приемника или после сброса в *Заводские установки* на экране телевизора появится меню Первичной инсталляции. Используйте ◀▶ для выбора языка меню по Вашему усмотрению и нажмите **OK** для подтверждения. На экране появится информация. Прочтите рекомендации и нажмите на кнопку **INFO** для продолжения установки. Вы можете открыть и закрыть информационную страницу снова, используя кнопку **INFO**.

⚙️ ПРИМЕЧАНИЕ: Со спутника ASTRA 19.2 будут предустановлены каналы в случае выбора немецкого языка. Вы можете продолжить установку дополнительных каналов в меню Настройки спутников, как описано ниже, или сбросить его двойным нажатием кнопки **EXIT** и наслаждаться просмотром предварительно установленных каналов.

4.1 Настройка

4.1.1 Выбор спутника

Используйте ▲▼. При использовании мультифидных антенн, выберите спутник, для которого настраивается антенна, нажмите **OK**, и установите соответствующий вход DiSEqC. Сканирование каналов будет выполнено для всех выбранных спутников.

4.1.2 Настройка сигнала

Шкала качества сигнала в нижней части экрана позволяет вам оптимально настроить Вашу антенну. Синий цвет шкалы индицирует хороший сигнал. Настройте антенну по максимальному качеству сигнала. При достижении максимального значения, зафиксируйте антенну в этом положении и нажмите **СИНЮЮ** кнопку для сканирования.

4.1.3 Режим сканирования

Используйте ▲▼◀▶, чтобы выбрать параметры поиска и нажмите кнопку **OK**, чтобы начать Поиск каналов. Рекомендуется использовать настройки по умолчанию. 4.1.4 Поиск каналов - приемник выполнит автоматический поиск каналов. После завершения сканирования, все найденные каналы будут сохранены и приемник включит первый найденный канал. Теперь вы можете наслаждаться Вашим приемником.

⚙️ ПРИМЕЧАНИЕ: Если не одного канала не будет найдено при автосканировании, приемник вернется в меню Первичной установки. Пожалуйста, выберите снова Ваш язык и обратитесь к разделу 7.3. для дальнейших инструкций.

5.0 ИНСТРУКЦИЯ ПО БЫСТРОЙ НАСТРОЙКЕ ПРИЕМНИКА

Мы понимаем, что вы хотите как можно быстрее наслаждаться Вашим новым приемником. Это краткое руководство позволит Вам познакомиться с основными режимами работы приемника. Тем не менее, советуем Вам прочитать полностью это руководство для наилучшей настройки Вашего HD приемника.

Для включения приемника или выключения в режим ожидания используйте кнопку **STANDBY** на пульте управления или кнопку на передней панели слева.

Выберите нужный канал кнопками ▲ ▼ или P + / P-. Кроме того, номер канала можно ввести кнопками 0 ~ 9 на пульте ДУ. Также, можно нажать кнопку ОК в режиме просмотра для отображения списка каналов.

Громкость звука можно отрегулировать с помощью кнопок V + / V- или ◀ ▶.

6.0 РАБОТА С ПРИЕМНИКОМ

В режиме просмотра доступны многие функции, создающие истинный комфорт при просмотре ТВ программ. В этом пункте описываются эти функции. Пожалуйста, прочитайте главу 7 для ознакомления с меню Вашего приемника.

6.1 Выбор каналов

Ваш приемник позволяет переключать каналы различными способами:

- прямым доступом
- через список каналов
- кнопками ▲ ▼
- используя кнопку **RECALL**.

6.1.1 Прямой доступ

Для получения прямого доступа к конкретному каналу, просто введите его номер кнопками 0 ~ 9 на пульте ДУ. Номер канала могут содержать до 4 цифр. Возможен ввод номера канала, состоящего из 3-х значных цифр. Просто подождите несколько секунд, и ресивер переключится на выбранный канал.

6.1.2 Список каналов

Нажмите **OK** в режиме просмотра для отображения списка каналов. Используйте ▲ ▼, чтобы выделить желаемый канал и нажмите **OK** один раз, чтобы его выбрать. Нажмите **OK** еще раз, чтобы войти в полноэкранный режим просмотра. Для облегчения поиска необходимого канала в *Списке каналов* есть функция *Найти*. В списке каналов, нажмите **КРАСНУЮ** кнопку. На экране появится алфавит. Используйте ▲ ▼ для выбора начальной буквы требуемого канала и **OK** для подтверждения. Все каналы, названия которых начинаются с выбранной буквы, будут теперь отображены. Закройте окно с алфавитом кнопкой **EXIT** и выберите необходимый канал в отфильтрованном списке.

В *Списке каналов* и *режиме просмотра* доступны следующие кнопки:

КРАСНАЯ: Открывает окно с алфавитом для быстрого нахождения нужного канала

TV / R: Переключение между ТВ и радио каналами

GOTO: открывает список спутников для выбора

В режиме просмотра:

FAV: выбрать один из имеющихся списков *Избранных*.

6.1.3 Использование кнопок ▲ ▼

P+ или ▲ будет переключаться на больший номер канала.

P- или ▼ будет переключаться на меньший номер канала.

6.1.4 Использование кнопки **RECALL**

Используйте кнопку **RECALL** для переключения между последними просматриваемыми каналами. Пожалуйста, обратитесь к разделу 7.6 для более подробной информации.

6.2 Информация

В любой момент во время просмотра канала вы можете нажать на кнопку **INFO**, чтобы получить информацию о текущем канале и также о последующих программах *. Нажмите **INFO** два раза, чтобы увидеть подробную информацию о текущей и следующей программы и технические параметры текущего канала. Нажмите **INFO** или **EXIT** снова, чтобы закрыть эту информацию.

*Информация отображается при ее наличии, что в свою очередь зависит от трансляции.

6.3 Выбор языка Аудио

Некоторые каналы поддерживают различные *Аудио форматы и языки*. Для выбора другого аудио потока нажмите **AUDIO** в режиме просмотра. Отобразится список доступных аудио потоков. Используйте ▲ ▼ для выбора и подтвердите **OK**. Кнопками ◀ ▶ вы можете выбрать режим: *Левый, Правый или Стерео*.

6.4 Телетекст

Приемник поддерживает полнофункциональный телетекст. Для вывода телетекста нажмите синюю кнопку **ТТХ** в режиме просмотра и используйте кнопки 0 ~ 9 или ▲ ▼ для выбора номера страницы, которую вы хотите видеть. Страницы (один раз загружаются при их наличии) могут быть выбраны кнопками ◀ ▶. Цветные кнопки пульта дистанционного управления позволяют перейти к выбранной странице напрямую, по номеру, указанному в нижней части телетекста. Нажмите **ТТХ** или **EXIT**, чтобы вернуться в режим просмотра.

6.5 Субтитры

Некоторые каналы поддерживают выбор языка субтитров DVB. Нажмите желтую кнопку **SUBTITLE** в режиме просмотра, чтобы просмотреть список доступных языков субтитров. Используйте ▲ ▼ для выбора нужного языка и подтвердите **OK**. Пожалуйста, обратитесь к главе 5.3, чтобы прочитать о дополнительных возможностях в этом меню.

6.6 Выбор формата экрана

Чтобы изменить Формат экрана во время просмотра передач, просто нажмите **ЖЕЛТУЮ** кнопку. При каждом последующем нажатии приемник будет переходить к следующему формату. Пожалуйста, обратитесь к разделу 7.2 для более подробной информации

6.7 Выбор разрешения картинки

Чтобы изменить *Разрешение*, просто нажмите **ЗЕЛЕНУЮ** кнопку в режиме просмотра. При каждом последующем нажатии приемник будет переходить к следующему разрешению. Пожалуйста, обратитесь к разделу 7.2 для более подробной информации.

6.8 Телегид (EPG)

Телегид - это очень полезная функция, которая позволяет просматривать программу передач и информацию на экране и отмечать программы для записи. Нажмите кнопку **EPG** для вывода телегида на экран ТВ. Используйте кнопки ▲ ▼ ◀ ▶ для выбора необходимого канала и **КРАСНУЮ** - для перехода в список программ. В списке программ используйте ▲ ▼ для выбора программы и ◀ ▶ для отображения информации о программе на следующий / предыдущий день. Используйте **СИНЮЮ** кнопку для отображения анонса о выбранной программе. Если имеется более одной страницы информации, используйте ◀ ▶ для прокрутки.

🔊 **ПРИМЕЧАНИЕ:** Наличие данных EPG зависит от трансляции.

Отметка программ для записи из телегида

Выберите программу, как описано выше. После выбора необходимой программы нажмите **OK**. Вы попадаете в меню таймера. Все настройки таймера уже заполнены для Вас. Необходимо выбрать *Просмотр* или *Запись* и сохранить установки нажатием **OK**. Чтобы отобразить список программ для записи, необходимо просто нажать **СИНЮЮ** кнопку в списке каналов EPG или в режиме просмотра. Пожалуйста, обратитесь к разделу 7.4.1 для более подробной информации.

6.9 Избранные каналы

Используйте кнопку **FAV** для доступа к Вашим любимым каналам и переключения между доступными группами Избранных. В разделе 7.1.1 подробно описано, как создать список Избранного.

6.10 Переключения между DTV и VCR

Переключения между DTV и VCR в рабочем режиме осуществляется с помощью кнопки **DTV / VCR**. Надпись «AV IN» будет отображаться на дисплее, если приемник находится в режиме VCR. Нажмите кнопку **DTV / VCR** еще раз, чтобы вернуться к спутниковому ТВ. Более подробную информацию Вы можете прочитать в разделе 7.2.

6.11 Запись программ

Для выполнения записи нужно вставить устройство USB в одноименный разъем приемника. Выберите канал, который вы хотите записать и нажмите кнопку **REC**. Запись начнется и в левом верхнем углу экрана вы увидите красную мигающую метку записи, а также, данные о продолжительности записи.

Во время записи вы можете смотреть каналы только с транспондера, на котором производится запись. В списке каналов будут отображаться каналы только с этого транспондера. После переключения на другой канал во время записи, записываемый канал будет показан в баннере записи в левом верхнем углу экрана. В списке каналов записываемый канал будет помечен символом записи.

Вы можете проверить информацию о записи в процессе записи, нажав на кнопку **INFO**.

Для остановки записи нажмите кнопку **STOP** на пульте управления. Также можно производить *Запись* с использованием *таймера*. За более детальной информацией обращайтесь к разделу 7.4.1 настоящего руководства.

Средний размер записи (ориентировочные значения, зависящие от трансляции каналов):

MPEG2 SD канал - 1 час занимает около 2,2 Гб свободного места

MPEG4 SD канал - 1 час занимает около 1 Гб свободного места

MPEG4 HD канал - 1 час занимает около 4,5 Гб свободного места

Доступ к записям. Вы можете вывести *Список записей*, нажав кнопку **LIST** на пульте управления.

Кроме того, список записей может быть доступен в меню *USB - Мультимедиа - Запись*. Пожалуйста, обратитесь к разделу 7.7.1 для подробной информации о доступных функциях.

6.12 Режим отложенной записи (Time Shift)

Режим отложенной записи позволяет приостанавливать в прямом эфире и возобновить просмотр передачи с момента остановки, ничего не пропуская. Убедитесь в том, что устройство USB подключено и есть достаточно свободного места на нем. Нажмите **II** для заморозки (остановки) текущей передачи. Нажмите **II** еще раз или **▶**, чтобы начать смещенный по времени просмотр остановленной программы. Вы можете проверить продолжительность задержки по баннеру Time Shift и более подробную информацию, нажав на кнопку **INFO**. Для закрытия баннера нажмите **INFO** еще раз или нажмите **EXIT**. Используйте кнопку **GOTO** для ввода желаемого момента времени, с которого Вы хотите начать просмотр. Для остановки режима *отложенной записи* нажмите **■** и подтвердите **OK** (или нажмите **EXIT** для выхода).

В *Режиме отложенной записи* вы можете использовать кнопки **◀◀** и **▶▶** для просмотра с выбранной скоростью: *x2, x4, x8, x16 и x32*. Если Вы просматриваете запись с самого начала, будет выводиться смещение времени, которое после окончания просмотра будет изменено в соответствии с записью. Вы можете запустить *режим отложенной записи* также во время записи. Для этого просто переключитесь на записываемый канал и активизируйте *Режим отложенной записи*.

⚙️ ПРИМЕЧАНИЕ:

Режим отложенной записи будет работать корректно только при подключении запоминающих устройств USB, поддерживающих USB2.0. Задержка изображения или звука во время режима Time Shift указывают на низкую скорость USB устройства. STRONG не может гарантировать корректную работу для всех используемых устройств USB. Особенно в том случае, когда Time Shift используется в каналах с высокой скоростью передачи данных (Высокое качество SD / HD), STRONG не может гарантировать точное воспроизведение файлов Time Shift.

7.0 ГЛАВНОЕ МЕНЮ

7.1 Каналы

Нажмите *Меню* и выберите Каналы кнопками ◀▶. Нажмите кнопку *OK* или ▼ для входа в подменю *Каналы*

Нажмите кнопку *OK* или ▶ для редактирования каналов. Нажмите *EXIT* для выхода из меню.

7.1.1 Редактор каналов

Для изменения предпочтения каналов (*блокировать, не показывать, Избранный, переместить или удалить*) зайдите в меню *Редактор каналов*. Это меню требует **ПАРОЛЬ ДОСТУПА** для входа. Введите пароль доступа (по умолчанию пароль - 0000). Используйте кнопки ▲▼◀▶ для выделения канала и *TV / R* для переключения между ТВ и Радио списком каналов и *GOTO* для выбора спутника (если установлено больше одного).

Редактор Избранных

Приемник позволяет создавать до 4 *списков Избранных каналов*. Это очень полезная функция, т.к. со спутников доступно сейчас огромное число каналов.

Вы можете создать *списки Избранных каналов* для облегчения их поиска и включения.

1. Выделите требуемый канал и нажмите кнопку **FAV**.

На экране появится меню *Избранное*. Доступны 4 группы: Кино, новости, спорт и музыка. Выберите необходимый канал (или более) и возле его названия появится символ в форме сердечка. Канал будет отмечен как *Избранный*. Нажмите **EXIT** для возврата в список каналов для дальнейшего редактирования.

2. Повторите предыдущий шаг, чтобы выбрать несколько Избранных каналов.
3. Для подтверждения и выхода из меню нажмите **EXIT**.

Не показывать Избранные каналы

Нажмите кнопку **ИЗБРАННЫЕ** на пульте управления на программу (символ сердечка). Повторите шаг 1, как описано выше и выберите *Не показывать* в меню *Избранные*.

Просмотр Избранных

1. В режиме просмотра нажмите **FAV**, чтобы отобразить список любимых программ. Нажмите кнопку **FAV** для переключения между доступными списками Избранного.
2. Выберите Вашу любимую программу кнопками ▲▼ и нажмите кнопку **OK**, чтобы включить ее.
3. Нажмите кнопку **OK** для полноэкранного просмотра вашей любимой программы. В этом режиме просмотра с помощью кнопок ▲▼ Вы можете выбрать каналы только из созданных групп Избранного. Для выхода в основной Список каналов - просто нажмите кнопку **OK**.

Удаление каналов

1. Выберите канал для удаления и нажмите **СИНЮЮ** кнопку. Появится сообщение. Нажмите **OK** для удаления канала или **EXIT** для отмены.
2. Повторите предыдущий шаг для удаления нескольких программ.

Пропуск каналов

1. Выберите программу, которую вы хотели бы показывать и нажмите на **ЗЕЛЕНУЮ** кнопку. Программа будет отмечена для пропуска. Приемник не будет показывать эту программу при обычном переключении между программами в режиме просмотра (в списке каналов –эти пропущенные каналы не будут присутствовать)
2. Повторите предыдущий шаг для пропуска других каналов.
3. Для подтверждения и выхода из меню нажмите **EXIT**.

Отключить пропуск каналов

Нажмите **ЗЕЛЕНУЮ** кнопку на канале, обозначенном символом пропуск.

Перемещение каналов

1. Выберите канал для перемещения и нажмите на **КРАСНУЮ** кнопку. Появится символ перемещения.
2. Используйте **▲ ▼ ◀ ▶** канала.
3. Нажмите **КРАСНУЮ** кнопку или **OK** еще раз для подтверждения новой позиции.
4. Повторите вышеуказанные действия для перемещения других каналов.

Блокировка каналов

Вы можете заблокировать отдельные программы для ограничения просмотра.

Для *Блокировки канала*:

1. Нажмите **ЖЕЛТУЮ** кнопку для выбора блокируемого канала. Канал будет отмечен, как заблокированный.
2. Повторите предыдущий шаг, чтобы выбрать несколько программ
3. Для подтверждения и выхода из меню нажмите **EXIT**.

Для просмотра заблокированного канала, вы должны ввести пароль (по умолчанию - **0000**).

Мы рекомендуем изменить пароль по умолчанию. Пожалуйста, обратитесь к главе 7.6 для более подробной информации.

Отключение блокировки канала

Нажмите **ЖЕЛТУЮ** кнопку на канале, отмеченном символом замка.

Переименование каналов

1. Выберите канал для переименования и нажмите кнопку **INFO**. Появится таблица с символами.
2. В появившейся таблице выберите символ, используя кнопки навигации. Для ввода символа нажмите **OK**. После завершения ввода нового имени перейдите на кнопку **OK** на экране и нажмите кнопку **OK** на пульте ДУ для подтверждения нового имени.
3. Для сохранения изменений и выхода из меню нажмите **EXIT**.

7.1.2 Телегид (EPG)

Пожалуйста, обратитесь к главе 6.8.

7.1.3 Сортировка

7.1.4 Здесь вы можете отсортировать каналы в следующем порядке:

<i>По умолчанию</i>	Установка каналов оригинальным списком
<i>По алфавиту</i>	Сортировка каналов в алфавитном порядке (A-Z)
<i>По частоте</i>	Сортировка каналов по частоте (по возрастанию)

Открытые Сортировка: сначала –открытые, затем – кодированные.

7.2 Установки Видео

Нажмите кнопку **MENU** и затем выберите *Установки Видео*. Появится меню для настройки параметров Видео. Нажмите **▲ ▼** для выбора опции и **◀ ▶** для настройки параметра. Для выхода из меню нажмите **EXIT**.

Формат экрана

По умолчанию рекомендуется формат *Авто*. Возможна установка форматов: 4:3 *Полноэкранный*, 4:3 *Pan&Scan*, 4:3 *Letter Box* и 16:9 *широкий экран*.

4:3 <i>Letter Box</i>	полная 16:9 картинка будет отображаться на вашем 4:3 телевизоре с черными полосами сверху и снизу изображения.
4:3 <i>Pan u Scan</i>	центр 16:9 картинки будет отображаться на полный экран телевизора 4:3
4:3 <i>Полноэкранный</i>	сочетание <i>Pan&Scan</i> и <i>Letter Box</i> .

16:9 Широкий экран

ПОДСКАЗКА:

выберите при использовании телевизора 16:9.

Вы можете изменить формат видео выход непосредственно из режима просмотра, нажав на **ЖЕЛТУЮ** кнопку на пульте управления.

Разрешение картинки

Для качественного Видео необходимо правильно выбрать разрешение. При использовании соединения HDMI для стандартов NTSC и PAL используется разрешение: 480i, 480p, 576i, 576p, 720p, 1080i.

ПОДСКАЗКА:

Вы можете изменить разрешение Видео прямо из режима просмотра, нажав на **ЗЕЛЕНУЮ** кнопку пульта управления.

Стандарт цветности

Установите стандарт цветности соответствующий Вашему телевизору. Доступные опции: *Авто, PAL и NTSC.*

Выход Видео

При подключении приемника подключается к телевизору через Scart выберите *RGB* для обеспечения наилучшего качества изображения или *CVBS* в случае, если Ваш телевизор не поддерживает *RGB*.

Подключение VCR с помощью кабеля SCART

Эта опция целесообразна, если Ваше устройство (Video-/DVD-recorder), подключено разъему VCR SCART приемника. Сигнал будет транслироваться на выход TV SCART приемника. Используйте эту опцию для установки проходного режима Видео.

Рабочий режим: проходной режим Видео отключается, если ресивер находится в режиме ожидания.

Всегда: проходной режим Видео поддерживается в рабочем режиме и в режиме ожидания.

Переключение между DTV / DVD в рабочем режиме осуществляется с помощью кнопки **DTV / VCR** на пульте управления. «AV IN» будет отображаться на дисплее, если приемник находится в режиме VCR. Нажмите еще раз кнопку **DTV / VCR** для возврата к спутниковому ТВ.

ПРИМЕЧАНИЕ:

Режим *Всегда* увеличивает потребление электроэнергии в режиме ожидания.

7.3 Поиск каналов

Нажмите **MENU** и выберите пункт *Поиск каналов*. Он содержит две опции: *Настройка* и *Сохранение и загрузка баз данных на USB*. Выберите опцию и нажмите кнопку **OK**, чтобы войти в нее. Нажмите **EXIT** для выхода из меню.

7.3.1 Настройка

7.3.1.1 Выбор Спутника

Пользуйтесь кнопками **▲ ▼** для выбора спутника. Настройки антенны для этого спутника будут показаны на правой стороне.

7.3.1.2 Настройка параметров антенны выбранного спутника:

Tun LNB: нажмите **◀ / ▶ / OK** для вывода списка LNB с различной частотой гетеродина. Данные для Одиночного и Двойного LNB указаны в нижней части списка. По умолчанию установлен универсальный LNB (09750/10600) - наиболее часто используемый на практике.

LNB мощность: нажмите **◀ / ▶** для установки напряжения питания для LNB. Для универсального LNB необходимо установить 13/18В.

- 22 кГц:** нажмите ◀ / ▶ для включения или выключения сигнала 22 кГц. Для универсального LNB необходимо установить Авто.
- Toneburst:** для включения или отключения переключателя Toneburst (если он установлен).
- DiSeqC1.0:** для выбора до 4 (возможных) входов переключателя LNB.
- DiSeqC1.1:** для выбора до 16 (возможных) входов переключателя LNB.
- Мотор:** при использовании мотора Нажмите влево/вправо для выбора режима мотора DiSeqC1.2 или GOTOX. Затем нажмите **ОК** или **ЗЕЛЕНУЮ** кнопку для входа в меню перемещения антенны.
- DiSeqC1.2:** переместите антенну до захвата сигнала, как описано ниже.
- Перемещение антенны:** нажмите ◀ / ▶ для перемещения антенны на Запад / Восток. Антенна будет двигаться, пока кнопка удерживается в нажатом положении. При однократном нажатии антенна повернется на 1 °.
- Пошаговое перемещение:** нажмите ◀ / ▶ для перемещения антенны на Запад / Восток с шагом в 0,3 °.
- Сохранение позиции:** для сохранения текущей позиции антенны для выбранного спутника.
- Перейти в 0:** перемещение антенны в положение 0 °.
- GOTOX:** Установите координаты Вашего местонахождения. Пользуйтесь кнопками ◀ / ▶ для выбора. Для ручного ввода координат используйте кнопки: ◀ / ▶, ▲ / ▼ и **ЦИФРОВЫЕ** кнопки. После нажатия **ОК** позиция сохранится в памяти и мотор автоматически обработает направление на выбранный спутник.

Установка пределов для режимов DiSeqC1.2 и GOTOX:

Для перемещения антенны в крайние положения смотри вышеприведенное описание.

Установка Западного предела:

сохраняет текущую позицию, как Запад предел.

Установка Восточного предела:

сохраняет текущую позицию, как Восточный предел.

Отключить пределы: для сброса Западных и Восточных пределов.

7.3.1.3 Поиск каналов

Автопоиск

Сканирование одного спутника:

нажмите **СИНИЮ** кнопку для сканирования. Откроется окно с настройками режима сканирования.

Режим сканирования: нажмите ◀ / ▶ для выбора сканирования По умолчанию, Слепого поиска или Сетевого поиска.

По умолчанию: все транспондеры, записанные в памяти приемника, будут отсканированы.

Слепое сканирование:

медленное сканирование с шагом 2 МГц. Сначала приемник сканирует весь частотный диапазон, чтобы получить транспондеры, на которых фиксируется устойчивый сигнал.

Затем приемник сканирует каналы с этих найденных транспондеров.

Сетевой поиск: поиск будет осуществляться, когда в информационной сети вещателя будут найдены и сохранены новые транспондеры.

Открытые: нажмите ◀ / ▶ для выбора *Всех каналов (открытые и кодированные)* или только *Открытые каналы*.

Тип каналов: нажмите ◀ / ▶ для выбора *Всех, ТВ или Радио*.

После установок параметров поиска нажмите **ОК** или **СИНИЮ** снова, чтобы начать сканирование с выбранными настройками.

Приемник выполнит автоматический поиск каналов с индикацией процесса сканирования на экране. Все найденные каналы будут сохранены по окончании их сканирования и приемник перейдет в режим просмотра первого найденного канала.

Мультипоиск

При использовании мультифитовых антенн с несколькими конверторами выберите соответствующие спутники с помощью кнопки **OK**. Выбранные спутники будут отмечены символом "✓". Установите номера входов переключателя DiSEqC в соответствии с LNB настраиваемых спутников и нажмите **СИНИЮ** кнопку для сканирования. Откроется окно с настройками режима сканирования. После настройки параметров сканирования (см. описание выше), нажмите **OK** или **СИНИЮ** кнопку снова для начала сканирования выбранных спутников.

Ручное сканирование

Нажмите **GOTO** для отображения списка транспондеров заданного спутника. После повторного нажатия **GOTO** вы вернетесь в список спутников.

Сканирование одного транспондера:

Используйте кнопки **▲ ▼** для выделения транспондера, который необходимо сканировать. Нажмите **СИНИЮ** кнопку для сканирования. Откроется окно с настройками режима сканирования. После настройки параметров (описано в разделе 7.3.1.3), нажмите **OK** или **СИНИЮ** снова для начала сканирования транспондера. После завершения сканирования все найденные каналы будут сохранены и приемник перейдет в режим просмотра первого найденного канала.

Сканирование нескольких транспондеров:

Выберите транспондеры, которые Вы хотите отсканировать нажатием кнопки **OK**. Выбранные транспондеры будут отмечены символом "✓". Нажмите **СИНИЮ** кнопку для сканирования. Откроется окно с настройками режима сканирования. После настройки параметров (описано в разделе 7.3.1.2), нажмите **OK** или **СИНИЮ** снова для начала мультисканирования выбранных транспондеров.

7.3.1.4 Редактирование спутников

Добавить спутник:

нажмите **КРАСНУЮ** кнопку, чтобы добавить новый спутник. В новом открывшемся меню введите имя спутника и орбитальное положение с помощью кнопок навигации и цифровых кнопок. В появившейся таблице выбрать символ, используя кнопки навигации. Для ввода символа нажмите **OK**. После завершения ввода нового имени, перейдите на кнопку «**OK**» на экране и нажмите кнопку **OK** на пульте ДУ для подтверждения нового имени.

Для сохранения изменений нажмите **OK** и для отмены нажмите **EXIT**.

Редактировать спутник:

нажмите **ЗЕЛЕНУЮ** кнопку для редактирования выбранного спутника. Для изменения настроек смотри описание выше. Для сохранения изменений нажмите **OK** и для отмены нажмите **EXIT**.

Удалить спутник:

нажмите **ЖЕЛТУЮ** кнопку для удаления выбранного спутника. Для сохранения изменений нажмите **OK** и для отмены нажмите **EXIT**.

7.3.1.5 Редактирование транспондера

Добавить транспондер:

нажмите **КРАСНУЮ** кнопку, чтобы добавить новый транспондер. В новом открывшемся меню введите данные транспондера с помощью кнопок навигации и цифровых кнопок. Для сохранения изменений нажмите **OK** и для отмены нажмите **EXIT**. Новый транспондер с данными существующего транспондера не может быть сохранен для одного и того же спутника.

Изменить транспондер:

нажмите **ЗЕЛЕНУЮ** кнопку для редактирования выбранного транспондера. В новом открывшемся меню введите данные транспондера с помощью кнопок навигации и цифровых кнопок. Для сохранения изменений нажмите **ОК** и для отмены нажмите **EXIT**.

Удалить транспондер:

нажмите **ЖЕЛТУЮ** кнопку для удаления выбранного транспондера. Для сохранения изменений нажмите **ОК** и для отмены нажмите **EXIT**.

7.3.2 Сохранение и загрузка баз данных на USB

Это меню позволяет загрузить базы данных и ПО в приемник с устройства USB, а также сохранить существующие базы данных на устройства USB. Эта удобная функция позволяет сохранить личные настройки, такие как Списки каналов, Списки Избранных, установленные спутники и транспондеры на устройства USB и загрузить их в любое время в приемник. Это может быть выполнено также, после непреднамеренного изменения или сброса в *Заводские установки*. В этом случае просто пропустите все установки, нажав **EXIT** в первичной установке и выберите в меню *Сохранение и загрузка баз данных на USB*.

Подключите устройство USB и выберите один из вариантов:

7.3.2.1 Загрузка данных с USB

Нажмите **ОК** для отображения списка доступных файлов баз данных (если таковые сохранялись). Выберите необходимый файл с данными, который вы хотите загрузить и подтвердите **ОК**. Если данные успешно загрузились (сообщение появляется на экране), ресивер автоматически переключится на первый сохраненный канал и можно наблюдать его Видео в фоновом режиме. Нажмите **EXIT** и меню исчезнет.

7.3.2.2 Резервное копирование на USB

Нажмите **ОК**, чтобы сделать резервную копию базы данных. Если данные успешно загружены, то сообщение об этом будет отображено на экране. Нажмите **EXIT** и меню исчезнет.

ⓘ ПРИМЕЧАНИЕ: Поскольку для обнаружения устройства USB большего размера необходимо большее время, рекомендуется для быстрого копирования базы данных использовать флешки USB.

7.4 Установка даты и времени

Нажмите *Меню* и выберите *Установка времени*. Меню позволяет настроить время и дату и программировать запись программ в меню *«Таймер»*.

Нажмите **▲ ▼** для выбора опции и **◀ ▶** для настройки параметра. Нажмите *EXIT* для выхода из меню.

Автоматическое обновление времени:

Выберите *Вкл.* для автоматического обновления времени и даты при трансляции сигнала или *Выкл.* для ручного их ввода.

Часовой пояс Выберите Ваш часовой пояс, если установка времени выбрана *Вручную*.

Летнее время Выберите *Вкл.* или *Откл.* в зависимости от периода года.

День Введите дату, если *Авто выключено*.

Время Введите время, если *Авто выключено*.

Спать Эта функция позволяет переключать приемник в режим ожидания, когда он не получает никаких команд в течение определенного периода времени. Если этот параметр выключен, то функция отключена. Установите время после которого приемник должен переключиться в режим ожидания или отключите эту функцию.

Нажмите кнопку *STANDBY* для выхода из режима ожидания.

7.4.1 Таймер

В этом меню вы можете запрограммировать приемник для автоматической записи или включения определенного канала в указанное время и дату. В меню таймера можно войти из режима просмотра просто нажав **СИНИЮ** кнопку.

Добавить:

Нажмите **КРАСНУЮ** кнопку, чтобы добавить новый таймер. В открывшемся окне выберите требуемый *тип и номер канала, дату начала и время окончания*, выберите цикл (*однократно, ежедневно или еженедельно*) и режим (*просмотр или запись*). Совет: Для выбора номера каналов, можно использовать ◀▶ или цифровыми кнопками и также воспользоваться опцией быстрого поиска канала (**КРАСНАЯ** кнопка). Эта опция позволит выбрать канал, просто введя первую букву названия канала в открывшемся окне.

После установки всех параметров нажмите кнопку **ОК**, чтобы сохранить установки таймера.

Изменить:

Нажмите **ЗЕЛЕНУЮ** кнопку для изменения установок таймера.

Удалить:

Нажмите **СИНИЮ** кнопку, чтобы удалить запрограммированный таймер из списка. Нажмите **ОК** для подтверждения удаления или **EXIT** - для его отмены.

СОВЕТ:

Если у вас запрограммирована запись по таймеру, убедитесь, что внешние запоминающие устройства подключены к приемнику. Периодически проверяйте наличие свободного места на запоминающем устройстве для будущих записей.

7.5 Предпочтения

Нажмите *Меню* и выберите *Предпочтения*. В этом меню вы можете настроить *Язык экранного меню, Язык субтитров, Язык аудио, цифровой режим Аудио и управление индикацией времени*.

Выберите опцию и нажмите ◀▶ для настройки параметра.

Нажмите **EXIT** для выхода из меню.

Язык экранного меню:

Выберите предпочтительный язык экранного меню.

Язык субтитров

Выберите предпочтительный язык субтитров.

Язык аудио

Выберите предпочтительный язык аудио для просмотра ТВ каналов. Если установленный язык Аудио не доступен, то будет использоваться другой, выбранный программой.

Режим цифрового Аудио:

Выберите *цифровой Аудио выход* (если цифровой усилитель подключен к выходу S / PDIF)

PCM - аудио из любого формата будет преобразован в формат PCM

RAW - Аудио с выхода приемника будет отправлено в оригинальном формате

OFF - цифровой аудио выход отключен.

Управление индикацией времени:

Установить продолжительность отображения баннера времени.

Возможные значения: **1 ~ 10** секунд.

7.6 Установка системы

Нажмите *Меню* и выберите *Установка системы*. В этом меню Вы можете настроить параметры системы.

Используйте кнопки ▲ ▼ для выбора опции и ◀▶ для настройки параметров. Нажмите **EXIT** для выхода из меню.

Родительский контроль

Вы можете ограничить доступ (блокировать) к программам, которые не подходят для детей соответствующего возраста. Для блокировки канала необходимо ввести пароль (по умолчанию **8888**). Работоспособность этой функция зависит от вещателя. Она будет работать в том случае, когда телекомпания назначает возрастной ценз для просмотра программ в соответствии с принятыми стандартами.

Установка пароля

Установите или измените пароль для блокировки программ и доступа к меню. Введите ваш старый пароль или пароль по умолчанию «**0000**». Вам будет предложено ввести новый пароль. Для подтверждения повторно введите новый пароль. Далее нажмите **EXIT** для выхода из меню.

Заводские настройки

Используется для сброса приемника в заводские настройки по умолчанию.

В главном меню выберите Заводские настройки и нажмите **OK** или ► для выбора. Введите Ваш пароль (пароль по умолчанию «**0000**») и нажмите **OK** для подтверждения. Эта функция удалит все ваши каналы и настройки. Приемник перезагрузится и запустит меню Первичной инсталляции каналов.

▲ ВНИМАНИЕ: Сброс к заводским установкам удалит все Ваши настройки, таймеры и списки каналов. Пожалуйста, учитывайте это, прежде чем выполнять сброс к заводским установкам.

Информация

Это меню выводит информацию о модели, программном обеспечении и аппаратную версию.

Список последних просмотренных программ

Включение этой функции обеспечивает выбор и просмотр последних просмотренных программ. Если статус установлен *Вкл.*, то при нажатии кнопки **RECALL** будет отображен список предыдущих выбранных каналов. Если статус установлен *Выкл.*, то при нажатии кнопки **RECALL** приемник переключит на предыдущий выбранный канал.

Обновление ПО

В главном меню выберите Обновление ПО и нажмите кнопку **OK** или ► для выбора. Есть два варианта обновления программного обеспечения через:

Обновление ПО через спутник

Эта функция предназначена для обновления доступного программного обеспечения со спутника. Пожалуйста, обратитесь к Вашему дилеру Strong или посетите наш веб-сайт <http://www.strong.tv> для получения детальной информации. В меню «*Обновление ПО через спутник*» все необходимые настройки (спутник, частота, скорость и поляризация) уже установлены по-умолчанию, но также может быть изменены вручную. Нажмите **OK**, чтобы начать процесс обновления. На экране появится баннер. Нажмите **OK**, чтобы начать обновление, или **EXIT** для его отмены. Следуйте инструкциям на экране. Поиск программного обеспечения и процесс обновления может занять до 20 минут в зависимости от объема данных. После завершения процесса приемник перезагрузится и включит последний просматриваемый канал.

▲ ВНИМАНИЕ: **НИКОГДА** не выключайте питание приемника или не вытаскивайте вилку питания в процессе обновления ПО! Это может нанести непоправимый ущерб для приемника и снимет приемник с гарантии.

Обновление ПО через USB

Скачайте нужный файл обновления для вашей модели приемника с нашего сайта поддержки <http://www.strong.tv> или обратитесь к Вашему дилеру.

Распакуйте файл (при необходимости) и скопируйте его в корневой каталог Вашего запоминающего устройства USB.

Подключите устройство USB к разъему USB приемника. Нажмите **МЕНЮ** и выберите *Обновление программного обеспечения по USB*. Выберите «Мультимедиа – Музыка» и нажмите **ОК**. Нажмите **ОК** для входа в список доступных файлов. В списке файлов выберите файл с программным обеспечением и нажмите кнопку **ОК**, чтобы начать обновление ПО. На экране появится баннер. Нажмите **ОК**, чтобы начать обновление, или **EXIT** для его отмены. Следуйте инструкциям на экране. Процесс обновления займет некоторое время. После завершения обновления приемника появится сообщение «Обновление ПО завершено. Пожалуйста, перезагрузите приемник». Отключите ресивер от сети и подключите его снова. Приемник включит последний просматривавшийся канал.

▲ ВНИМАНИЕ: **НИКОГДА** не выключайте питание приемника и не удаляйте устройство USB во время процесса обновления ПО! Это может нанести непоправимый ущерб в ресивер и снимет приемник с гарантии.

7.7 USB меню

Нажмите **МЕНЮ** и выберите *USB меню*. Меню обеспечивает выбор мультимедийных функций для воспроизведения *музыки, фото, видео и записи программ*. Поддерживаются различные форматы файлов, перечисленные ниже. В этом меню вы, также, можете найти информацию о объеме свободного пространства подключенного устройства USB, выбирать режимы просмотра видео и фото и форматировать USB-устройство в заданном формате. Приемник поддерживает USB устройства с FAT и FAT32. Убедитесь, что USB устройство отформатирован в соответствующем формате (см. п. 7.7.4 *Конфигурация Записи* для более подробной информации).

⚙️ ПРИМЕЧАНИЕ: Strong не может гарантировать совместимость (по работе или потребляемой мощности) со всеми запоминающими устройствами USB и не несет ответственности за потерю данных, которые могут возникнуть при подключении к данному устройству. Для устройств USB с большими объемами данных считывание информации занимает больше времени. Некоторые USB-устройства могут работать некорректно. Даже, если они находятся в поддерживаемом формате, некоторые файлы могут не воспроизводиться в зависимости от контента.

7.7.1 Мультимедиа

На экране ТВ появится предупреждающее сообщение «Устройство USB не найдено», если устройства USB не подключено к приемнику. При подключенном устройстве USB Вы можете выбрать в этом меню: *музыку, фото, видео или список записей*. Выберите соответствующую опцию, нажмите **ОК**, чтобы войти в список файлов и выберите файл, который вы хотите воспроизвести. *Музыка* - поддерживает форматы файлов MP3 и WMA.

Фото - поддерживает форматы файлов JPG и BMP

Фильмы - поддерживает видео файлы в различных форматах (MPG, MPEG, TS, VOB, MP4, AVI,...)*

Записи - отображает список записей.

Музыка

Выберите музыкальный файл и нажмите кнопку **OK**, чтобы начать воспроизведение.

Во время воспроизведения доступны следующие функции:

▶ или «**OK**»: начнется воспроизведение выбранного файла.

⏏ для приостановки / возобновления воспроизведения и ■, чтобы остановить его.

◀ и ▶: воспроизведение вперед или назад со скоростью x2, x4, x8, x16 и x32. При достижении начала записи, - будет возобновлено воспроизведение текущего файла и если воспроизведение достигнет конца, - начнется воспроизведение следующего файла.

GOTO: открывает временной баннер для ввода временного места записи, куда вы хотите перейти.

◀◀ и ▶▶: начинается воспроизведение предыдущего/ следующего файла.

REPEAT: Нажмите один раз для повтора одного файла, дважды – для повторного воспроизведения всех файлов или трижды - для случайного воспроизведения. В верхней части экрана будет отображаться символ, соответствующий выбранному режиму повтора. Для возврата в обычный режим воспроизведения нажмите **REPEAT** еще раз.

EXIT: чтобы вернуться к меню «Мультимедиа». Нажмите **EXIT** еще раз, если хотите выйти из меню *Мультимедиа*.

☛ СОВЕТ:

воспроизведение MP3 музыки будет продолжаться до тех пор, как меню «Мультимедиа» является активным. Это позволяет вам слушать музыку в формате MP3 во время просмотра фотографий. Просто выйдите из подменю *Музыка* и выберите требуемый режим слайдов в подменю *Фото*.

Фото

Ваш приемник позволяет смотреть слайд-шоу всех фотографий доступных в выбранной папке. Для запуска слайд-шоу: выбрать папку с фото файлами. Нажмите кнопку **PLAY** (▶) для запуска и кнопку **STOP** (■) или **EXIT**, чтобы остановить слайд-шоу. Конфигурация настроек опции Фото показана в п. 7.7.2 (см. ниже).

Здесь вы можете настроить режим смены слайдов и их продолжительность. Для отключения режима слайд-шоу, установите *Продолжительность* в состояние **ВЫКЛ**. После того как все настройки сделаны, нажмите **ЗЕЛЕНУЮ** для сохранения и выхода из меню *Настройки слайд-шоу*. В режиме *Фото* возможны следующие функции:

OK: открывает выбранную фотографию в полном формате.

▶: начинается слайд-шоу; ⏏: для приостановки / возобновления слайд-шоу.

■ или **EXIT**: закрыть полноформатный экран или для останова слайд-шоу и возврата в режим просмотра папок.

INFO: чтобы открыть / закрыть информационный баннер Фото в полноэкранном режиме или в режиме слайд-шоу.

GOTO: открывает Список файлов (чтобы вернуться к разделу, нажмите *EXIT*)

RECALL: возврат к папке.

◀◀ и ▶▶: открывает предыдущую / следующую фотографию.

REPEAT: функция этой кнопки аналогична ее функции в режиме Музыка, описанной выше. Когда вы входите в меню Фото во время прослушивания музыки и одна из функций *REPEAT* была уже активирована в музыке, то режим воспроизведения музыки будет автоматически переключен в режим повтора всех файлов, а в режиме слайд шоу можно полноценно использовать все функции *REPEAT*.

EXIT: для возврата в меню «Мультимедиа». Нажмите **EXIT** еще раз, если хотите выйти из меню *Мультимедиа*.

Просмотр фильмов и Записей

В меню *Запись*, выберите папку «*Мои Записи*», где хранятся записи. В меню *Фильм*, Вы можете выбрать файл с фильмом.

Выберите файл и нажмите кнопку **OK**, чтобы начать воспроизведение в режиме предварительного просмотра. Используйте **КРАСНУЮ** кнопку, чтобы переключаться между полноэкранным режимом просмотра и оконным просмотром в списке записей. Во время воспроизведения можно использовать кнопки управления воспроизведением, такие как *пауза (II)*, *воспроизведение (▶)*, *стоп (■)*, *перемотка назад (◀◀)*, *перемотка вперед (▶▶)*, *предыдущий (◀◀)* и *следующий (▶▶)*. Вы можете получить информацию о файле, нажав на кнопку **INFO** в режиме полного экрана. Для закрытия INFO баннера используйте кнопку еще раз или нажмите **EXIT**. Используйте кнопку **GOTO**, чтобы ввести желаемое временное место просмотра записи, куда вы хотите перейти. С помощью кнопок ◀◀ и ▶▶ кнопки вы можете просмотреть Видео вперед или назад со скоростью *x2, x4, x8, x16 и x32*. При достижении начала записи, - будет возобновлено воспроизведение текущего файла и если воспроизведение достигнет конца, - начнется воспроизведение следующего файла. С помощью кнопок ◀◀ и ▶▶ вы можете перейти к предыдущему / следующему Видео файлу. В режиме просмотра также можно использовать кнопку **REPEAT** (его функции описаны выше в разделе *Музыка*).

Кроме того, в списке записей вы можете *удалить* или *переименовать* файл записи.

Удаление записи - необходимо выбрать нужный файл и нажать **ЖЕЛТУЮ** кнопку. Подтверждение удаления файла с кнопкой **OK** или отменить его с помощью кнопки **EXIT**.

Переименование записи - выберите нужный файл и нажмите **ЗЕЛЕНУЮ** кнопку. В появившемся меню выделите требуемый символ, используя кнопки навигации. Нажмите **OK**, чтобы выбрать символ. После завершения ввода нового названия, перейдите на кнопку **OK** на экране и нажмите кнопку **OK** на пульте ДУ для сохранения нового названия.

* STRONG не может гарантировать воспроизведение всех видео файлов с расширениями перечисленными здесь, так как оно зависит от кодека, скорости передачи данных и разрешения. Пожалуйста, обратитесь по горячей линии Вашего дилера STRONG для получения более подробной информации.

7.7.2 Настройка Фото

Время слайда: Вы можете настроить слайд-шоу с интервалом от 1 до 8 секунд.
Режим слайдов: Вы можете выбрать один из 60 эффектов слайд-шоу или Случайный выбор.
Формат картинки: *При нажатии* - отображает изображение в исходном формате
Отключенный - отображает фотографию в полноэкранном режиме.

7.7.3 Видео субтитры

Размер субтитров: Выберите размер субтитров между: *Мелкий, Обычный* или *Большой*.
Добавить фон: Выбор фона субтитров: *Белый, Прозрачный, Серый* или *Желто-зеленый*.
Цвет шрифта: Выберите цвет шрифта субтитров: *Красный, Синий, Зеленый, Белый* или *Черный*.

7.7.4 Настройка Записи

Устройства для записи:

Если у вас несколько разделов на запоминающем устройстве, необходимо выбрать один из них по умолчанию для записи. Здесь вы можете также видеть информацию о формате и объеме свободной памяти данного раздела. Рекомендуется выбрать NTFS раздел в целях поддержки размер файла больше, чем 4 Гб.

Форматирование:**▲ ВНИМАНИЕ:**

После выполнения форматирования будут удалены все записи, данные и информация с устройства USB. STRONG не несет никакой ответственности за повреждения или потерю данных на устройстве USB.

Для форматирования выберите устройство или раздел (в зависимости от того, что необходимо форматировать). Перед форматированием выберите раздел и файловую систему. Переместить фокус на Форматирование и нажмите **ОК** для продолжения. На экране ТВ появится баннер. Нажмите **ОК** для начала форматирования (или **EXIT** для его отмены). Форматирование займет некоторое время, которое зависит от размера используемого запоминающего устройства. По окончании процесса форматирования появится сообщение «*Форматирование выполнено*». Нажмите **EXIT** для выхода из меню.

8.0 УСТРАНЕНИЕ НЕИСПРАВНОСТЕЙ

Сбои в работе приемника могут быть вызваны различными причинами. Пожалуйста, выполните предлагаемые рекомендации, описанные ниже. Если приемник после рекомендованных действий все равно не работает нормально, пожалуйста, свяжитесь с Вашим местным сервисным центром. Также, вы можете обратиться за поддержкой на нашем веб-сайте: www.strong.tv. Никогда не открывайте и не разбирайте ресивер. Это опасно для жизни и может привести к потере гарантии.

ПРОБЛЕМА	ВОЗМОЖНАЯ ПРИЧИНА	ЧТО НЕОБХОДИМО СДЕЛАТЬ
Индикатор включения приемника не светится	Кабель не подключен к сети / Сетевой выключатель – выключен. Кнопка на передней панели – в положении Выкл.	Проверить подключение кабеля, включить сетевой выключатель Включить приемник кнопкой на передней панели.
Нет изображения	Отсутствует сигнал с антенны. Неправильные параметры настройки тюнера. Ненастроена антенна.	Проверить антенный кабель, заменить или обеспечить четкое подключение антенны к приемнику. Установить правильные параметры настройки тюнера. в меню Настройка. Проверить уровень сигнала и точно настроить антенну.
Отсутствует изображение или звук на ТВ	Не выбран видеовход на телевизоре. Телевизор или видео магнитофон неправильно подсоединены. Плохой кабель SCART. Звук выключен. Телевизор -выключен.	Включите. видеовход телевизора. Выполнить все соединения согласно рекомендаций. Проверьте кабель SCART. Нажать кнопку MUTE. Включить телевизор.
Сообщение на экране: кодированный канал	Выбран кодированный канал.	Переключиться на другой канал.

ПРОБЛЕМА	ВОЗМОЖНАЯ ПРИЧИНА	ЧТО НЕОБХОДИМО СДЕЛАТЬ
Не управляется с пульта управления	Приемник -выключен. Пульт не направлен в сторону приемника. Закрыт доступ к сенсору на передней панели. "Сели" батарейки в пульте управления.	Включить приемник. Направить пульт на приемник. Обеспечить прямую видимость сенсора. Заменить батарейки.
Забыт пароль доступа		Обратитесь в местную Сервисную службу поддержки или пишите на сайт поддержки www.strong.tv
Внешний USB диск не стартует.	Большое потребление мощности данным устройством USB.	Подключить внешний источник питания к устройству USB.
Не производится запись программ	USB устройство – не подключено. Отсутствует свободное место на устройстве. Данный формат устройства USB не поддерживается.	Подключите запоминающее устройство. Удалить часть данных с устройства USB и попробовать снова. Убедитесь, что Ваше устройство USB отформатировано в FAT или FAT32. (См.п. 7.7.4)
Приемник автоматически выключается в режим ожидания.	Активирован режим <i>Автовыключение</i> (по умолчанию установлено 3 ч).	В меню <i>Установка системы-Авто</i> выключеник –установите желаемое время выключения или отключите этот режим.

9.0 СПЕЦИФИКАЦИЯ

Демодулятор

Демодуляция:

Скорость потока:

FEC декодер:

QPSK, 8PSK

DVB-S QPSK: 1 ~ 45 Ms/s

DVB-S2 8PSK/QPSK: 10~30 Ms/s

Авто, 1/2, 2/3, 3/4, 5/6, 7/8 в режиме DVB-S

1/2, 3/5, 2/3, 3/4, 4/5, 5/6, 8/9, 9/10 в режиме DVB-S2

3/5, 2/3, 3/4, 5/6, 8/9, 9/10 в режиме 8PSK

Видео декодер

Профиль:

Скорость вх. потока:

Формат экрана:

Частота кадров:

Разрешение видео:

MPEG-2 MP@ML, MP@HL, MPEG-4 H.264/AVC

Макс. 20 мБ/с

4:3 и 16:9, Pan & Scan, Letterbox, Авто

24 Гц, 25 Гц, 30 Гц (1080i); 50 Гц, 60 Гц (720P);

480p/480i (60 Гц), 576i/576p (50 Гц)

576i, 576p, 720p, 1080i

Аудио декодер

Декодирование:

Режим Аудио:

Частота дискретизации:

MPEG-1 Layer 1 & 2, AC3 Downmix

Моно Лев/Пр, Стерео, AC3

32, 44.1, 48 кГц

Тюнер

Разъем:	F Type, IEC169-24, Female
Входной диапазон частот:	950 ~ 2150 МГц
Входное сопротивление:	75 Ом
Уровень входного сигнала:	-65 to -25 дБм
Питание конвертора:	13/18 В (+/- 5%), макс. 0.5 А, с защитой от К.З.
Версия DiSEqC:	1.0, 1.1, 1.2, GOTO X, Tone burst

Система и память

Процессор:	MSTAR7828
Флэш-память:	8 Мбайт
Системная память:	128 Мбайт

Мультимедиа

Воспроизведение Видео поддерживаются форматы (MPG, MPEG, TS, VOB, MP4, AVI...)*

Воспроизведение Аудио форматы MP3, WMA

Просмотр фото форматы JPG, BMP

* **STRONG** не может гарантировать, воспроизведение всех этих форматов корректно, поскольку результат зависит от кодека, скорости передачи данных и разрешения.

Разъемы

К спутниковой антенне SAT IN

Ко второму приемнику SAT OUT

Для подключения ТВ: HDMI, TV SCART (RGB, CVBS, Аудио Лев/Пр.L/R), RCA - выходы Аудио Лев/Пр и CVBS Видео

DVD/видеомагнитофон: VCR Scart (CVBS, Аудио Лев/Пр.)

К цифровому усилителю S/PDIF

Подключение внеш. устройства: USB 2.0,

Общие характеристики

Напряжение питания:	100 – 240 В 50/60 Гц
Потребляемая мощность:	макс. 18 Вт, тип. 8.5 Вт (без внешних устройств)
Потребл. мощность в Standby:	макс. 1 Вт (без внешних устройств)
Диапазон рабочих температур:	0 ~ +40 °С
Температура хранения:	-10 ~ +50 °С
Допустимый уровень влажности:	10 ~ 85 % RH, без конденсата
Габариты в мм:	220 x 170 x 45
Вес:	0.68 кг

